



**PLEASE NOTE!!**

**THIS IS A MATCH POINT DESIGN**

1. Lettered arrows need to be **overlapped and aligned** as close as possible for match point in design
2. Put straight edge at tip of exposed arrow mark
3. Cut between tips of arrow match points
4. Dispose of trim and finish as normal

**QUESTIONS OR PROBLEMS?**

Please call the Len-Tex Quality Assurance Help Line: **800-224-7232**.

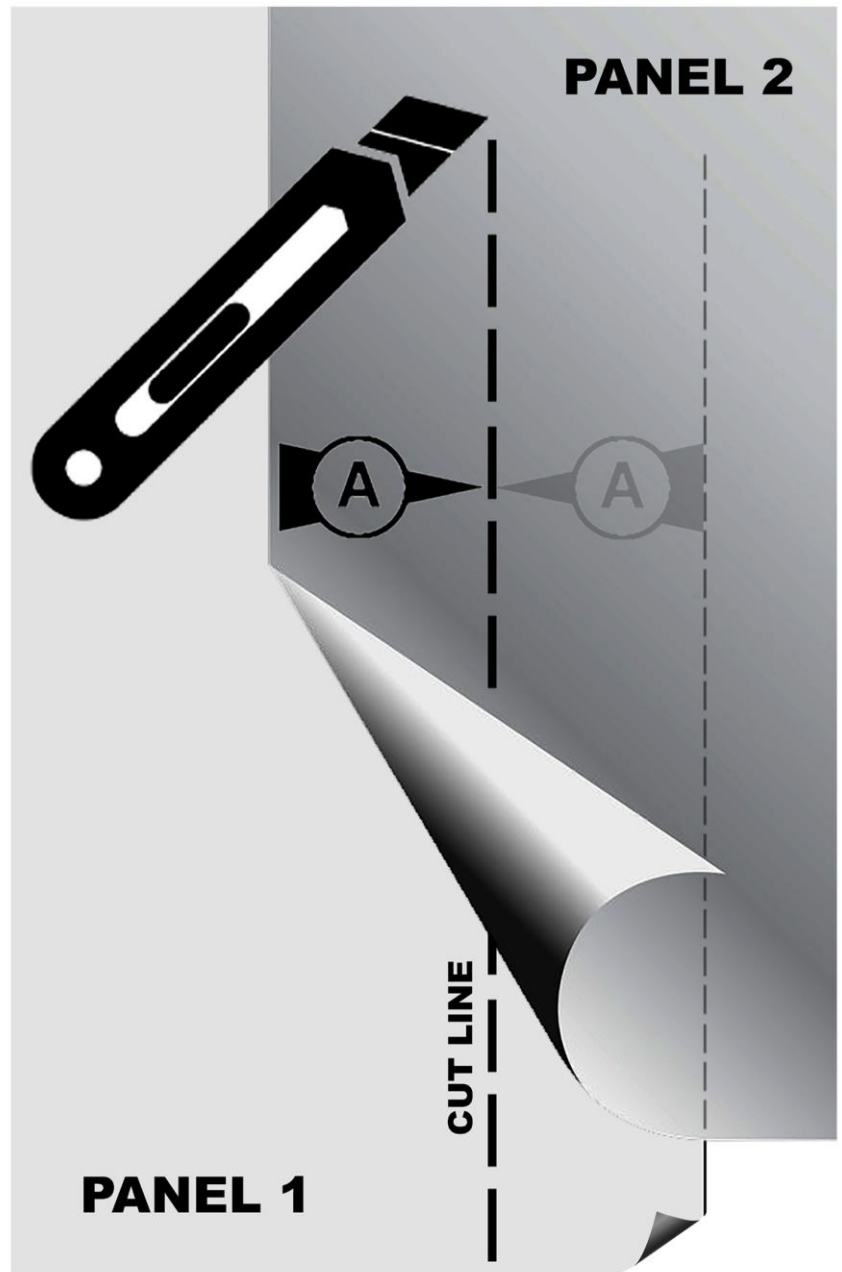



## ¡TEN EN CUENTA!

### ESTE ES UN DISEÑO DE PUNTO DE ENCUENTRO

1. Las flechas con letras deben superponerse y alinearse lo más cerca posible para el punto de coincidencia en el diseño
2. Poner el borde recto en la punta o la flecha expuesta
3. Corte entre puntas o puntos de coincidencia de flecha
4. Desechar o recortar y terminar como es normal

#### ¿PREGUNTAS O PROBLEMAS?

Por favor, llame a la línea de ayuda de control de calidad de Len-Tex al número **800-224-7232**.

